



→ Plataforma PMR para autocares

DH-RB.05 • 350-500 kg



La plataforma **plegable** DH-RB está especialmente diseñada para autocares, para ayudar a las personas en silla de ruedas a subir y bajar del vehículo de una manera confortable y segura.

En su posición de descanso, esta plataforma **se pliega cuidadosamente en el área de debajo de la puerta de salida en el pasillo superior** del autocar.

Para su utilización, la plataforma primero se baja al suelo y luego se despliega a su posición de trabajo.

El modelo estándar se monta directamente bajo la puerta del vehículo. Como opción, puede ser equipada con **un bastidor móvil** que hace posible su montaje en autocares en los que la posición de la puerta no coincide con el hueco para el montaje de la plataforma.

Capacidad

CAP
350 kg
500 kg

Pesos [ver pág. 15]

Alu / Alu	
1380 mm	175 kg +

Poderosa plataforma plegable para las sillas de ruedas más pesadas

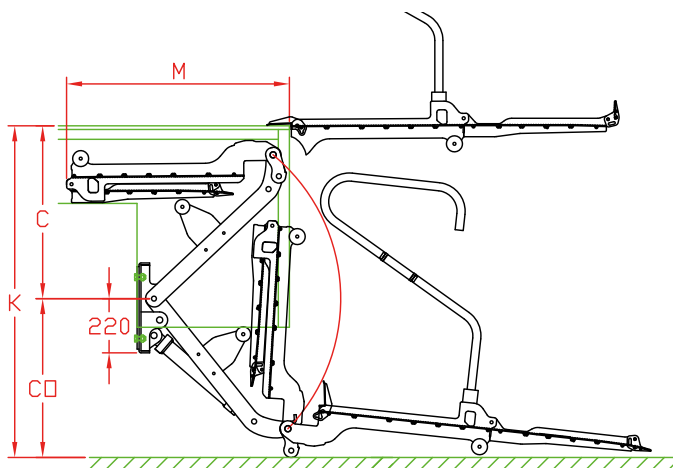

Dimensiones de montaje

BRAZO	760	820	880	940	1000
K máx.	1410	1510	1610	1710	1810
C máx.	bajo pedido-pida un estudio				
CO máx.	bajo pedido-pida un estudio				
M (plato)	± 915				

Especificaciones Técnicas

Bastidor	Placa base a soldar al chasis de vehículo
Cilindros	<ul style="list-style-type: none"> • 1 cilindro de elevación central para máxima estabilidad del plato • 2 estabilizadores fijos para la orientación del plato
Tipo de recorrido [ver pág. 8-9]	Plato en cuña. Recorrido horizontal + inclinación automática a nivel del suelo
Características del plato	<ul style="list-style-type: none"> • Plato de aluminio con superficie anti-deslizante • Despliegue manual del plato y de su punta • Frenos de silla automático en la punta • Freno de silla automático en el borde frontal como opción (S980)
Barandillas de seguridad	2, izquierda y derecha, plegado manual
Dimensión estándar del plato	1380 x 800 mm (LxA) Otras medidas bajo pedido
Longitudes de brazo	760 - 820 - 880 - 940 - 1000 mm
Mando estándar [ver pág. 10]	OAE001
Acabado estándar del bastidor	Protección PLUS [OAT102]